

ROMÂNIA
MINISTERUL APĂRĂRII NAȚIONALE
ACADEMIA FORȚELOR TERESTRE
„NICOLAE BĂLCESCU” DIN SIBIU



METODOLOGIA
DE ORGANIZARE A REFERENDUMULUI
PENTRU ALEGEREA MODALITĂȚII DE DESEMNARE
A RECTORULUI ACADEMIEI FORȚELOR TERESTRE
„NICOLAE BĂLCESCU” DIN SIBIU
PENTRU PERIOADA 2020-2024

Publicat pe site-ul ACADEMIEI FORȚELOR TERESTRE „NICOLAE BĂLCESCU”
DIN SIBIU, azi 04.06.2019

ȘEFUL COLECTIVULUI DE ELABORARE:
Col.conf.univ.dr. Lucian ISPAS

COLECTIVUL DE ELABORARE:
Conf.univ. dr. Anca DINICU
Lect.univ.dr. Sabin GUȚAN

ROMÂNIA
MINISTERUL APĂRĂRII NAȚIONALE
ACADEMIA FORȚELOR TERESTRE
„NICOLAE BĂLCESCU”



DISPOZIȚIE

PENTRU APROBAREA

**METODOLOGIEI DE ORGANIZARE A REFERENDUMULUI PENTRU
ALEGEREA MODALITĂȚII DE DESEMNARE A RECTORULUI
ACADEMIEI FORȚELOR TERESTRE „NICOLAE BĂLCESCU” DIN SIBIU**

COMANDANTUL (RECTORUL) ACADEMIEI FORȚELOR TERESTRE „NICOLAE BĂLCESCU”,

în baza prevederilor art. 123, art. 177 alin. (2) și (3), art. 209 și art. 364 din *Legea educației naționale nr. 1/2011*, ale *Ordinului ministrului educației și cercetării științifice (OMECS) nr. 3751/2015*, publicat în Monitorul Oficial nr. 336 din 18 mai 2015, de aprobare a *Metodologiei-cadru referitoare la procesul de stabilire și de alegere a structurilor și funcțiilor de conducere la nivelul instituțiilor din sistemul național de învățământ superior*, ale *Cartei universitare* a Academiei Forțelor Terestre „Nicolae Bălcescu” și ale *Hotărârii Senatului universitar nr. 521 din 29.05.2019*,

emite prezenta dispoziție:

Art. 1. Se aprobă *Metodologia de organizare a referendumului pentru alegerea modalității de desemnare a rectorului Academiei Forțelor Terestre „Nicolae Bălcescu” din Sibiu*, care intră în vigoare la data de 03.06.2019; la aceeași dată se va abroga *Metodologia de organizare a referendumului pentru alegerea modalității de desemnare a rectorului Academiei Forțelor Terestre „Nicolae Bălcescu”*, ediția 2015.

Art. 2. Documentul va fi tipărit în Editura Academiei Forțelor Terestre „Nicolae Bălcescu” și difuzat prin grija Bibliotecii universitare a Academiei Forțelor Terestre „Nicolae Bălcescu”.

**COMANDANTUL (RECTORUL) ACADEMIEI FORȚELOR TERESTRE
„NICOLAE BĂLCESCU”**

Gl.bg.

prof.univ.dr.ing. Ghiță BÂRSAN

CUPRINS

Capitolul 1	
DISPOZIȚII GENERALE	5
Capitolul 2	
ORGANIZAREA ȘI DESFĂȘURAREA REFERENDUMULUI UNIVERSITAR	6
Capitolul 3	
DESFĂȘURAREA REFERENDUMULUI.....	9
Capitolul 4	
VALIDAREA REZULTATELOR REFERENDUMULUI	12
Capitolul 5	
DISPOZIȚII FINALE	13
Anexa nr. 1	14
Anexa nr. 2	15
Anexa nr. 3	16
Anexa nr. 4	17
Anexa nr. 5	18
Anexa nr. 6	19
Anexa nr. 7	21

CAPITOLUL 1 DISPOZIȚII GENERALE

Art. 1. (1) Referendumul care face obiectul prezentei metodologii se organizează la nivelul Academiei Forțelor Terestre „Nicolae Bălcescu”, denumită în continuare academie, în conformitate cu prevederile *Legii educației naționale nr. 1/2011*, cu modificările și completările ulterioare, și ale *Ordinului ministrului educației și cercetării științifice (OMECS) nr. 3751/2015*, publicat în Monitorul Oficial nr. 336 din 18 mai 2015, de aprobare a *Metodologiei-cadru referitoare la procesul de stabilire și de alegere a structurilor și funcțiilor de conducere la nivelul instituțiilor din sistemul național de învățământ superior*.

(2) Obiectul referendumului, denumit în continuare referendum universitar, îl constituie stabilirea prin vot universal, direct și secret a modalității de desemnare a rectorului academiei.

Art. 2. (1) Referendumul se organizează la fiecare patru ani de către instituția de învățământ superior, cu minimum șase luni înainte de desemnarea rectorului. Referendumul se organizează la fiecare perioadă aferentă unui nou mandat legal constituit, înainte de a fi inițiate alegerile structurilor și funcțiilor de conducere de la nivelul academiei, conform prevederilor legale.

(2) Au caracter obligatoriu atât organizarea și desfășurarea referendumului, cât și punerea în aplicare a rezultatului acestuia.

Art. 3. Tema referendumului universitar este stabilirea prin vot universal, direct și secret a opțiunii pentru una din cele două modalități de desemnare a rectorului academiei prevăzute la art. 209. alin. (1) din *Legea educației naționale nr. 1/2011*:

a) pe baza unui concurs public;

b) pe bază de alegeri generale, prin vot universal, direct și secret al tuturor cadrelor didactice și de cercetare titulare din cadrul academiei și al reprezentanților studenților din Senatul universitar și din consiliile facultăților.

Art. 4. (1) Data organizării referendumului este stabilită de către Senatul universitar, în conformitate cu calendarul stabilit de academie.

(2) Data și tema referendumului se aduc la cunoștința membrilor academiei, cu cel puțin 30 de zile înainte de ziua desfășurării acestuia, prin toate mijloacele de informare aflate la dispoziția academiei.

(3) Referendumul la nivel de academie se desfășoară într-o singură zi, în intervalul orar 08.00-16.00.

(4) Data de desfășurare a referendumului se comunică Ministerului Educației Naționale cu cel puțin 14 zile înainte de desfășurare.

Art. 5. (1) Academia comunică Ministerului Educației Naționale și următoarele date:

a) numărul total al persoanelor cu drept de vot din academie, care sunt chemate să participe la referendum, defalcat pe categorii: total număr de personal didactic și de cercetare cu drept de vot și total studenți cu drept de vot;

b) copia hotărârii Senatului universitar prin care se stabilesc data și locul organizării referendumului, cu cel puțin 14 zile înainte de desfășurare;

c) data de publicare pe site-ul propriu a informațiilor privind calendarul de desfășurare a referendumului;

d) data și locul desfășurării dezbaterilor publice pentru informarea comunității academice.

(2) Ministrul Educației Naționale poate desemna prin ordin unul sau mai mulți reprezentanți în calitate de observatori la desfășurarea referendumului.

CAPITOLUL 2

ORGANIZAREA ȘI DESFĂȘURAREA REFERENDUMULUI UNIVERSITAR

Art. 6. Secțiile de votare sunt prevăzute cu cabine de vot în număr suficient pentru numărul de votanți înscriși pe listele de vot. Dimensiunile și caracteristicile materialelor din care sunt confecționate cabina de vot și urna sunt prevăzute în Anexa nr. 1.

Art. 7. (1) Senatul universitar desemnează, la propunerea facultăților, Biroul electoral al academei, denumit în continuare BEA, ca organism imparțial la nivel de universitate, responsabil cu organizarea și desfășurarea referendumului universitar.

(2) Senatul universitar stabilește numărul Birourilor secțiilor de votare din academie.

(3) Componența nominală a BEA și a Birourilor electorale ale secțiilor de votare, denumite în continuare BESVA se înscrie în ordinul de zi pe unitate.

Art. 8. (1) BEA este format dintr-un număr impar de membri (5-7 membri), dintre care unul posedă în mod obligatoriu pregătire juridică și 1-2 studenți. Membrii Biroului Senatului universitar nu pot fi desemnați ca membri ai BEA.

(2) BEA are următoarele responsabilități:

a) actualizarea listelor de vot primite de la Secția resurse umane și transmiterea lor către BESVA;

b) aducerea la cunoștința publică a locației secțiilor de votare;

c) arondarea pe secții de votare, unde este cazul;

d) afișarea listelor de vot arondate pe secții;

e) distribuirea buletinelor de vot;

f) numărarea și verificarea proceselor-verbale întocmite de comisiile de votare pe secții;

g) centralizarea voturilor și comunicarea rezultatului referendumului;

h) organizarea campaniei de informare cu privire la data și obiectul referendumului, la participării la vot și locul desfășurării referendumului;

i) acreditarea persoanelor desemnate de către candidați ca observatori, pe lângă biroul electoral din fiecare secție de votare.

(3) La prima ședință de lucru, membrii desemnați în BEA aleg din rândul lor, prin vot secret, președintele BEA și adjunctul acestuia. Ședințele de lucru se consemnează într-un proces-verbal semnat de toți membrii.

(4) BEA lucrează în prezența majorității membrilor lui și ia decizii cu votul majorității membrilor prezenți. În caz de egalitate de voturi, votul președintelui este hotărâtor.

(5) BEA are obligația de a organiza cel puțin două dezbateri publice pentru informarea comunității academice asupra referendumului universitar și a implicațiilor care decurg din acesta.

Art. 9. (1) Președintele BEA exercită următoarele atribuții:

a) înscrie în ordinul de zi pe unitate componența nominală a BEA și a BESVA;

b) coordonează activitățile specifice BEA;

c) primește, de la compartimentul specializat al academiei, ștampilele de control ale BEA și BESVA, precum și cele cu inscripția „ANULAT” și cele cu inscripția „VOTAT”;

d) aplică pe buletinele de vot ștampila de control a BEA, cu 24 de ore înainte de data desfășurării referendumului universitar;

e) distribuie președinților BESVA, pe baza unui proces-verbal, buletinele de vot, ștampila de control a BESVA și ștampilele cu inscripția „ANULAT” și cele cu inscripția „VOTAT” (Anexa nr. 3);

f) completează procesul-verbal privind centralizarea voturilor și comunică rezultatul validat al referendumului universitar Biroului Senatului universitar (Anexa nr. 6).

(2) În absența președintelui BEA, atribuțiile sunt exercitate de adjunctul acestuia.

Art. 10. (1) BESVA sunt formate dintr-un număr impar de membri (5-7 membri) desemnați de consiliile facultăților. Membrii Biroului Senatului universitar nu pot fi desemnați ca membri ai BESVA.

(2) Președinții BESVA și adjuncții acestora sunt aleși de către membrii biroului respectiv, la prima ședință de lucru, prin vot secret.

(3) BESVA sunt responsabile cu organizarea și desfășurarea referendumului universitar pe secții de votare.

(4) BESVA lucrează în prezența majorității membrilor lui și ia decizii cu votul majorității membrilor prezenți. În caz de egalitate de voturi, votul președintelui este hotărâtor. Ședințele de lucru se consemnează într-un proces-verbal semnat de toți membrii.

Art. 11. (1) BESVA au următoarele responsabilități:

a) primesc de la BEA, o copie după listele de vot, ștampilele marcate cu inscripțiunea „VOTAT”, formularele pentru încheierea proceselor-verbale, pe bază de proces-verbal, precum și alte materiale sau imprimare necesare desfășurării optime a procesului de vot;

b) stabilesc și amenajează locațiile în care se amplasează cabinetele de vot (în prima ședință);

c) asigură funcționarea secției de votare conform programului (între orele 08.00-16.00):

d) identifică persoanele conform procedurii și consemnează în listele de vot evidența participării la vot;

e) distribuie buletinele de vot și ștampila de vot persoanelor participante la referendumul universitar;

f) centralizează numărul de voturi conform procedurii specificate în art. 17.

Art. 12. (1) Președinții BESVA exercită următoarele atribuții:

a) coordonează activitățile specifice biroului;

b) sigilează urna de colectare a buletinelor de vot la începerea procesului de votare și o desigilează la finalizarea acestuia în vederea numărării voturilor, în prezența a cel puțin doi membri ai biroului;

c) hotărăște de îndată rezolvarea contestațiilor depuse pe timpul operațiunilor de vot și de deschidere a urnei;

d) anulează buletinele de vot rămase neîntrebuințate prin aplicarea ștampilei cu inscripția „ANULAT”;

e) aplică procedura de numărare a voturilor conform art. 17. alin. (2) din prezenta metodologie;

f) completează procesul-verbal privind centralizarea voturilor (Anexa nr. 7);

g) gestionează în condiții de siguranță ștampila de control a BESVA și o aplică pe procesul-verbal privind centralizarea voturilor.

(2) În absența președintelui BESVA, atribuțiile sunt exercitate de adjunctul acestuia.

Art. 13. (1) Persoanele cu drept de vot sunt înscrise pe listele de vot ale academiei. Au drept de vot toate cadrele didactice și de cercetare titulare din cadrul academiei și reprezentanții studenților din Senatul universitar și din consiliile facultăților.

(2) Listele de vot sunt elaborate de Secția resurse umane și conțin: numărul curent, numele și prenumele, codul numeric personal, facultatea/departamentul.

(3) Afișarea listelor de vot (fără codul numeric personal), delimitarea secțiilor, numerotarea și aducerea la cunoștința publică a secțiilor de votare și a locației de vot se fac cu cel puțin 14 zile calendaristice înainte de declanșării votului.

(4) Alegătorii au dreptul să verifice înscrierea în listele de vot. Contestațiile împotriva omisiunilor, a înscrierilor greșite și a oricăror erori din listele electorale se fac la BEA, acesta fiind obligat să se pronunțe ad-hoc sau în cel mult 24 de ore de la înregistrare.

(5) Cu trei zile înainte de data desfășurării referendumului universitar, nu se mai fac modificări ale listelor de vot.

Art. 14. (1) Direcția Generală Învățământ Universitar a Ministerului Educației Naționale comunică academiei o notă privind formatul proceselor-verbale.

(2) Buletinele de vot pentru referendumul universitar și pentru alegerea rectorului se realizează la nivel de academie, după modelul din Anexa nr. 5, și se securizează de BEA. Numărul buletinelor de vot prezentate BEA pentru securizare este egal cu numărul total declarat al persoanelor cu drept de vot din academie plus un număr de 10 %.

(3) Formatul ștampilelor de vot va fi unic pe țară, de dimensiune mai mică decât patruleterele tipărite pe buletinele de vot.

(4) Pe ștampilele de vot se va inscripționa cuvântul „VOTAT”, scris cu majuscule.

(5) Numărul ștampilelor de vot pentru fiecare secție de votare este aprobat de către BEA, iar academia răspunde de gestionarea lor.

(6) Se consideră avizată confecționarea la nivel de instituții de învățământ superior a ștampilelor, cu următoarele tipuri de format:

a) ștampile de control ale BEA care au formă pătrată și sunt inscripționate astfel: Biroul electoral al academiei/numele universității/sub formă de cerc înscris, iar central este inscripționat cuvântul „CONTROL”, scris cu majuscule;

b) ștampile de vot care au formă rotundă, cu diametru de 17 mm și pe care este inscripționat cuvântul „VOTAT”, scris cu majuscule;

c) ștampile de anulare a buletinelor de vot, pe care se inscripționează cuvântul „ANULAT”, scris cu majuscule”.

CAPITOLUL 3 DESFĂȘURAREA REFERENDUMULUI

Art. 15. Secțiile de votare funcționează în data stabilită de Senatul universitar pentru desfășurarea referendumului universitar în intervalul orar 08.00-16.00.

Art. 16. (1) Exercițarea votului de către persoanele cu drept de vot se desfășoară după următoarea procedură:

a) persoana cu drept de vot se prezintă la secția de votare și se legitimează cu cartea de identitate/buletinul de identitate/cartea de identitate provizorie sau cu pașaportul în cazul pierderii cărții de identitate/buletinului de identitate/cărții de identitate provizorie, în prezența a doi membri ai Biroului electoral al secției de votare;

b) membrii biroului înscriu prezența persoanei în lista de vot și îi înmânează, sub semnătură, buletinul de vot și ștampila de vot;

c) persoana cu drept de vot verifică existența pe buletinul de vot a ștampilei de control a BEA și faptul că nu sunt alte înscrisuri sau ștampile aplicate care ar putea conduce la anularea votului;

d) în una din cabinetele de votare, în mod individual, persoana cu drept de vot își exprimă opțiunea prin aplicarea ștampilei de vot în unul din patrulele de pe buletinul de vot corespunzătoare celor două modalități de desemnare a rectorului;

e) persoana cu drept de vot împătorește buletinul de vot și îl introduce în urna destinată colectării buletinelor de vot;

f) persoana cu drept de vot înapoiază ștampila de vot membrilor Biroului electoral și părăsește secția de votare.

(2) Persoanele cu drept de vot și membrii BESVA pot formula în scris contestații cu privire la derularea operațiunilor de vot, pe care le depun în două exemplare la președintele BESVA. După înregistrarea contestației, președintele BESVA o soluționează ad-hoc și înmânează contestatarului un exemplar al contestației ștampilat și semnat, pe care înscrie modalitatea de soluționare.

Art. 17. (1) Imediat după încheierea procedurii de votare, BESVA trece la numărarea voturilor exprimate. La operațiunea de numărare a voturilor pot asista persoanele acreditate în calitate de observatori.

(2) BESVA aplică următoarea procedură:

a) președintele anulează, prin aplicarea ștampilei cu inscripția „ANULAT”, și numără buletinele de vot rămase neîntrebuințate, consemnând în procesul-verbal, distinct, numărul acestora;

b) se numără persoanele participante la referendumul universitar din lista electorală și se consemnează numărul lor în rubricile corespunzătoare din procesul-verbal;

c) se adună numărul buletinelor de vot utilizate, așa cum rezultă din listele electorale, cu numărul buletinelor de vot neutilizate și anulate; suma acestora, care trebuie să corespundă cu numărul de buletine primite în cadrul secției de votare, se consemnează în procesul-verbal. În cazul în care suma lor este alta decât numărul de buletine de vot primite, se precizează în procesul-verbal motivul pentru care apare diferența, luându-se în considerare contestațiile adresate Biroului electoral al secției de votare. În cazul în care și după această operațiune, suma nu se verifică, membrii Biroului electoral al secției de votare pot avea opinii separate, care se consemnează în procesul-verbal;

d) după aceste operațiuni, președintele procedează la desigilarea și deschiderea urnei de colectare a voturilor; membrii BESVA pot formula în scris contestații cu privire la derularea acestei operațiuni, pe care le depun în două exemplare la președintele Biroului electoral al secției de votare. După consemnarea modalității de soluționare de către președinte, sub semnătură, și ștampilarea cu ștampila de control a secției de votare, un exemplar al contestației se returnează contestatarului;

e) pentru numărarea și validarea voturilor valabil exprimate, președintele citește, cu voce tare, la deschiderea fiecărui buletin, opțiunea votată și arată buletinul de vot celor prezenți;

f) unul dintre membrii BESVA, asistat de cel puțin încă un membru al acestuia, consemnează opțiunea care rezultă prin citirea fiecărui buletin de vot pe formularul tipizat elaborat de BEA (Anexa nr. 2);

g) președintele, ajutat de către ceilalți membri ai BESVA, așază fiecare buletin de vot citit și consemnat în formular într-un pachet separat pentru fiecare opțiune supusă votării; pentru buletinele de vot nule, voturi albe, precum și pentru cele contestate, se fac pachete separate.

(3) Sunt considerate nule buletinele de vot care nu poartă ștampila de control a BEA, cele care au alt format decât cel legal aprobat sau la care ștampila este aplicată pe mai multe patratelare ori în afara acestora. Aceste buletine de vot nu intră în calculul voturilor valabil exprimate.

(4) Buletinele de vot care nu au aplicată ștampila „VOTAT” sunt voturi albe. Aceste buletine de vot nu intră în calculul voturilor valabil exprimate.

(5) În cazul în care sunt identificate buletine de vot asupra cărora există opinii diferite privind valabilitatea votului, se va ține seama de părerea majorității membrilor BESVA.

Art. 18. (1) Rezultatul numărării voturilor se consemnează în procesul-verbal, care se întocmește în două exemplare originale, în formatul comunicat de Direcția Generală Învățământ Universitar a Ministerului Educației Naționale.

(2) Procesele-verbale se semnează de către președinte, locțiitorul acestuia, precum și de către membrii BESVA și vor purta ștampila de control.

(3) Fiecare membru al BESVA are dreptul la o copie a procesului-verbal semnată de către președintele BESVA sau de către locțiitorul acestuia, după caz, și de către ceilalți membri ai biroului.

Art. 19. (1) Dosarul care cuprinde procesul-verbal în două exemplare originale, contestațiile privitoare la operațiunile electorale ale Biroului electoral al secției de votare, buletinele de vot nule și cele contestate, formularul tipizat care a fost folosit la calculul rezultatelor, precum și listele electorale utilizate în cadrul secției de votare se introduc de către președintele biroului într-o mapă de pânză care se sigilează și se transportă la sediul BEA.

(2) Președintele BESVA însoțit de persoanele acreditate și 2 (doi) membri ai biroului, stabiliți prin tragere la sorți, predau BEA, în cel mult 24 de ore de la încheierea votării, dosarul constituit, buletinele de vot folosite, cele neîntrebuțate și cele anulate, precum și ștampilele de la secția de votare. În cadrul acestei operațiuni se întocmește un proces-verbal de predare – primire (Anexa nr. 4).

(3) Exactitatea datelor din aceste procese-verbale este confirmată de către președintele sau locțiitorul BESVA, care consemnează și ștampilează documentele primite. Procesele-verbale ale secțiilor de votare contrasemnate sunt utilizate la centralizarea rezultatului votării.

CAPITOLUL 4

VALIDAREA REZULTATELOR REFERENDUMULUI

Art. 20. (1) Referendumul universitar este validat dacă la acesta participă cel puțin jumătate plus unu din numărul persoanelor cu drept de vot înscrise pe listele de votare.

(2) În situația în care referendumul universitar este validat, rezultatul referendumului universitar se stabilește cu majoritatea simplă a voturilor valabil exprimate.

(3) În situația în care referendumul universitar nu este validat, se organizează, la interval de cel mult două săptămâni, un nou referendum universitar, pentru care rata de participare nu mai este un criteriu de validare.

(4) În situația prevăzută la alin. (3), ambele scrutine se realizează în cadrul aceluiași secții de votare, operațiunile electorale fiind îndeplinite de către BEA și BESVA, constituite potrivit prezentei metodologii.

Art. 21. (1) În situația în care referendumul universitar este validat, BEA completează procesul-verbal privind consemnarea rezultatului, în formatul comunicat de Direcția Generală Învățământ Universitar a Ministerului Educației Naționale.

(2) BEA va înainta copiile listelor electorale, respectiv listele electorale utilizate în cadrul secțiilor de votare cuprinzând semnăturile alegătorilor Biroului Senatului universitar, care le verifică și le supune validării Senatului universitar.

(3) Rezultatul referendumului universitar, validat de Senatul universitar, va fi adus la cunoștința comunității academice și a conducerii Ministerului Educației Naționale în termen de două zile lucrătoare de la încheierea procesului de vot.

(4) Procesul de vot se consideră încheiat în momentul validării rezultatului referendumului de către Senatul universitar.

Art. 22. (1) BEA depune spre arhivare la compartimentul specializat mapa sigilată și buletinele de vot folosite, cele neîntrebuțate și cele anulate. Perioada de păstrare este de cinci ani.

(2) Ștampilele de control ale BEA și ale BESVA, precum și cele cu inscripția „ANULAT” și cele cu inscripția „VOTAT” se predau la compartimentul responsabil cu păstrarea acestora.

CAPITOLUL 5

DISPOZIȚII FINALE

Art. 23. Prezenta metodologie este parte a *Cartei universitare* a Academiei Forțelor Terestre „Nicolae Bălcescu”.

Art. 24. Prezenta metodologie, aprobată de Senatul universitar, se publică pe pagina web a academiei, cu cel puțin 30 de zile înainte de ziua desfășurării referendumului universitar, dar nu mai târziu de cinci zile de la aprobarea în Senatul universitar.

Discutată și avizată în reuniunea Senatului universitar din data de 29.05.2019 prin Hotărârea Senatului nr. 521 din 29.05.2019.

**Dimensiunile și caracteristicile materialelor
din care sunt confecționate cabina de vot și urna**

1. Structură metal
2. Pereți laterali – pânză
3. Poliță ștampilat – pal
4. Ușă cabină – pânză

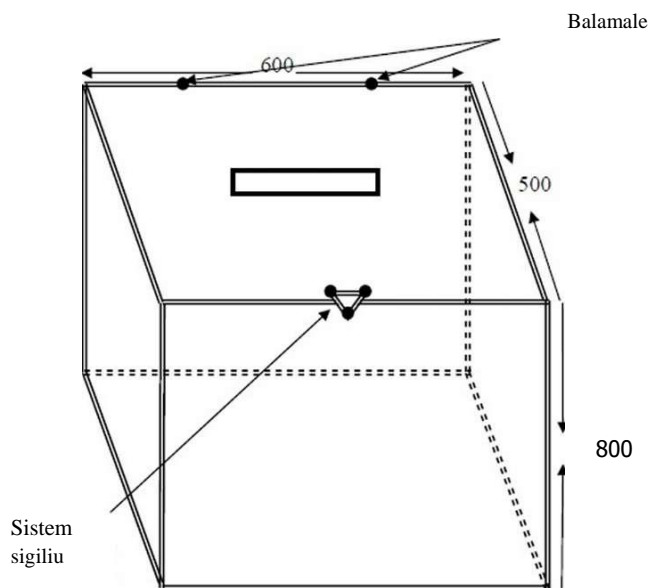
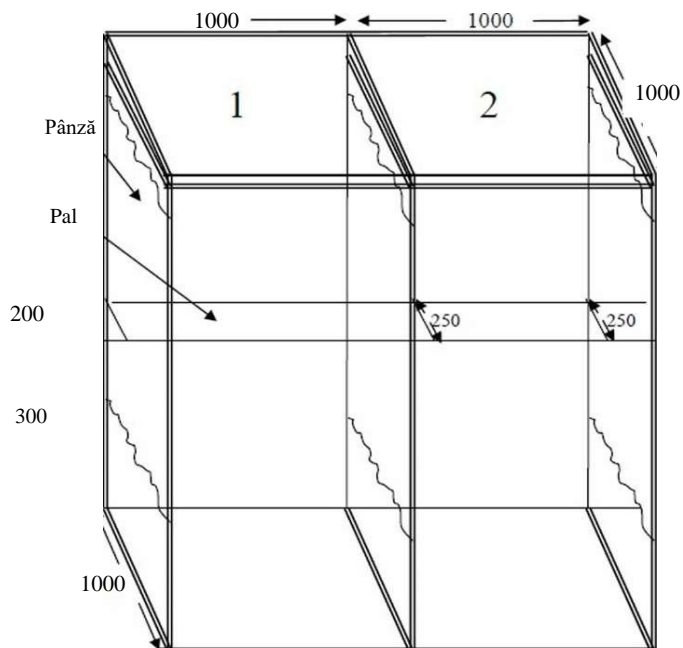

1. Pal
2. Balamale
3. Holșuruburi

**ACADEMIA FORȚELOR TERESTRE „NICOLAE BĂLCESCU” DIN SIBIU
BIROUL ELECTORAL AL SECȚIEI DE VOTARE NR.....**

Formular pentru înscrierea opțiunilor de pe buletinele de vot

a) pe bază de concurs public	b) pe bază de alegeri generale

Notă: înscrierea opțiunilor se face de către un membru desemnat din Biroul electoral, sub supravegherea unui alt membru al Biroului electoral.

PREȘEDINTELE BIROULUI ELECTORAL

.....

LOȚIITORUL PREȘEDINTELUI BIROULUI ELECTORAL

.....

MEMBRII BIROULUI ELECTORAL

.....

.....

.....

.....

**ACADEMIA FORȚELOR TERESTRE „NICOLAE BĂLCESCU” DIN SIBIU
BIROUL ELECTORAL AL ACADEMIEI**

PROCES-VERBAL

Încheiat astăzi, ora între noi,
președintele Biroului electoral al academiei și
președintele Biroului electoral al secției de votare, procedând primul la predarea
și secundul la primirea listelor de vot, a buletinelor de vot, a ștampilei de control
a Biroului electoral al secției de votare și a ștampilelor cu inscripția „ANULAT”
și a celor cu inscripția „VOTAT”.

Am predat

Am primit

ACADEMIA FORȚELOR TERESTRE „NICOLAE BĂLCESCU” DIN SIBIU
BIROUL ELECTORAL AL ACADEMIEI

PROCES-VERBAL

Încheiat astăzi, ora între noi,
președintele Biroului electoral al secției de votare și
președintele Biroului electoral al academiei, procedând primul la predarea și
secundul la primirea mapei, a listelor de vot, a buletinelor de vot folosite, a celor
neîntrebuințate și a celor anulate, precum și a ștampilelor de la secția de votare.
Mapa are următorul conținut:

- procesul-verbal în 2 (două) exemplare originale;
- contestațiile privitoare la operațiunile electorale;
- buletinele de vot nule și cele contestate;
- formularul tipizat;
- listele electorale utilizate în cadrul secției de votare.

Am predat

Am primit

**MODEL DE BULETIN DE VOT PENTRU ALEGEREA
MODALITĂȚII DE DESEMNARE A RECTORULUI**

FAȚĂ

SPATE

<p>BULETIN DE VOT PENTRU ALEGEREA MODALITĂȚII DE DESEMNARE A RECTORULUI ACADEMIEI FORȚELOR TERESTRE „NICOLAE BĂLCESCU” DIN SIBIU</p> <p>ȘTAMPILA DE CONTROL</p>	<p>– PAGINĂ ALBĂ –</p>
<p>DATA SCRUTINULUI</p>	

PAGINĂ INTERIOARĂ

PAGINĂ INTERIOARĂ

<p>PE BAZA UNUI CONCURS PUBLIC</p>	<p>PE BAZĂ DE ALEGERI GENERALE, PRIN VOT UNIVERSAL, DIRECT ȘI SECRET</p>
--	--

**BIROUL ELECTORAL AL ACADEMIEI FORȚELOR TERESTRE
„NICOLAE BĂLCESCU” DIN SIBIU**

PROCES-VERBAL

privind consemnarea rezultatului referendumului din data de organizat la nivelul **ACADEMIEI FORȚELOR TERESTRE „NICOLAE BĂLCESCU” DIN SIBIU** pentru alegerea modalității de desemnare a rectorului

a) numărul total al persoanelor cu drept de vot obținut prin însumarea datelor similare din procesele-verbale întocmite de Birourile electorale ale secțiilor de votare, cu verificarea respectării formulei:

$$pct. a \geq pct. b;$$

b) numărul total al alegătorilor care s-au prezentat la urne obținut prin însumarea datelor similare din procesele-verbale întocmite de Birourile electorale ale secțiilor de votare;

c) numărul total al buletinelor de vot primite de la Birourile electorale ale secțiilor de votare obținut prin însumarea datelor similare din procesele-verbale întocmite de Birourile electorale ale secțiilor de votare, cu verificarea respectării formulei:

$$pct. c \geq pct. d + pct. e + pct. f + pct. g;$$

d) numărul total al buletinelor de vot neîntrebuințate și anulate obținut prin însumarea datelor similare din procesele-verbale întocmite de Birourile electorale ale secțiilor de votare;

e) numărul total al voturilor valabil exprimate obținut prin însumarea datelor similare din procesele-verbale întocmite de Birourile electorale ale secțiilor de votare, cu verificarea respectării formulei:

$$pct. e \leq [pct. b - (pct. f + pct. g)]; \text{ pct. e = suma voturilor valabil exprimate la pct. h;}$$

f) numărul total al voturilor nule obținut prin însumarea datelor similare din procesele-verbale întocmite de Birourile electorale ale secțiilor de votare;

g) numărul total al voturilor albe obținut prin însumarea datelor similare din procesele-verbale întocmite de Birourile electorale ale secțiilor de votare;

h) numărul total al voturilor valabil exprimate pentru fiecare opțiune, rezultat

din însumarea datelor similare din procesele-verbale întocmite de Birourile electorale ale secțiilor de votare, din care:

h1 – numărul total al voturilor valabil exprimate pentru opțiunea „*pe bază de concurs public*”;

h2 – numărul total al voturilor valabil exprimate pentru opțiunea „*pe bază de alegeri generale, prin vot universal, direct, secret și egal*”.

i) numărul total de voturi exprimate necesar pentru validarea referendumului privind alegerea unei modalități de desemnare a rectorului, cu verificarea respectării formulei:

$$[(pct. e : 2) + 1];$$

j) numărul total de voturi în baza căruia se stabilește rezultatul referendumului (majoritatea simplă a voturilor valabil exprimate pentru fiecare opțiune, respectiv, h1 sau h2).

*Președintele Biroului
electoral al academei*

*Adjunctul Președintelui Biroului
electoral al academei*

.....

Membrii Biroului electoral al academei

.....
.....
.....
.....
.....
.....

**BIROUL ELECTORAL AL SECȚIEI DE VOTARE
AL ACADEMIEI FORȚELOR TERESTRE „NICOLAE BĂLCESCU”
DIN SIBIU**

PROCES-VERBAL

privind consemnarea rezultatului referendumului din data de
organizat la nivelul **ACADEMIEI FORȚELOR TERESTRE „NICOLAE BĂLCESCU”**
DIN SIBIU pentru alegerea modalității de desemnare a rectorului

- a) numărul total al alegătorilor prevăzut în listele electorale existente în secția de votare;
- b) numărul total al alegătorilor care s-au prezentat la urne, înscriși în listele electorale existente în secția de votare;
- c) numărul buletinelor de vot primite de către Biroul electoral al secției de votare, cu verificarea respectării formulei: $pct. c \geq pct. d + pct. e + pct. f + pct. g$;
- d) numărul buletinelor de vot neîntrebuințate și anulate;
- e) numărul total al voturilor valabil exprimate, cu verificarea respectării formulei:
 $pct. e \leq [pct. b - (pct. f + pct. g)]$; $pct. e = \text{suma voturilor valabil exprimate la pct. h}$;
- f) numărul voturilor nule;
- g) numărul voturilor albe;
- h) numărul voturilor valabil exprimate pentru fiecare opțiune, din care:
 - h1 – numărul total al voturilor valabil exprimate pentru opțiunea „pe bază de concurs public”;
 - h2 – numărul total al voturilor valabil exprimate pentru opțiunea „pe bază de alegeri generale, prin vot universal, direct, secret și egal”.

- i) expunerea pe scurt a întâmpinărilor, contestațiilor și a modului de soluționare a lor, precum și a contestațiilor înaintate Biroului electoral al secției de votare;
- j) starea sigiliului de pe urnă la încheierea votării.

*Președintele Biroului
electoral al secției de votare*

*Adjunctul Președintelui Biroului
electoral al secției de votare*

.....

Membrii Biroului electoral al secției de votare:

.....
.....
.....
.....
.....
.....

Tehnoredactare computerizată:
Gabriela DAVID

Corectură:
Alina TUN-COMȘA

Multiplicare:
Florin CUNȚAN

Finisare:
Valentin BRAȘOVEANU